



Наша компания была основана в 2002 году. Основным направлением деятельности, которое мы развивали в течение семи лет, было литье пластмасс под давлением. Год за годом мы обновляли и пополняли парк ТПА. Теперь в нашем арсенале станки таких известных брендов как Demag Ergotech, BM Biraghi, Haitian, Remi.

В 2009 году мы решили расширить спектр своей деятельности, предприняв попытку организации производства пресс-форм по кооперации. Работая в этом направлении, команда специалистов столкнулась с рядом проблем. Поиск оптимального решения показал необходимость создания нового участка на нашем производстве.

В рамках вспомогательного подразделения был создан ремонтный участок пресс-форм. В данный момент участок располагает следующим оборудованием: токарный станок 16K20, сверлильный станок 2Н125, фрезерный станок, расточной станок 2А430, шлифовальный станок 3Г71М.



METAPLAST

Наше оборудование:

Термопластавтоматы



| | Термопластавтомат | Ед. | РЕМУ HS65Т | ДЕМАG 430/100 | ДЕМАG 80/420-310 | ДЕМАG 200/500-840 | КРАСМАШ ДК-160 | BM BIRAGHI 250/1600 | TIANJIAN PL1600j |
|----------------------------|---------------------------------------|-----------------|---------------|------------------|---------------------|----------------------|-------------------|------------------------|---------------------|
| Характеристики смыкания | Усилие смыкания пресс-формы | кН | 650 | 1000 | 800 | 2000 | 1600 | 2500 | 1600 |
| | Ход открытия пресс-формы | мм | 320 | 500 | 450 | 500 | 400 | 550 | 400 |
| | Высота пресс-формы минимальная | мм | 150 | 250 | 250 | 250 | 200 | 200 | 155 |
| | Высота пресс-формы максимальная | мм | 320 | 500 | 450 | 560 | 420 | 650 | 435 |
| | Размер плит (H и V) | мм | 480x480 | 540x540 | 600x600 | 750x750 | 760x750 | 860x790 | 681x635 |
| | Расстояние между колоннами (H и V) | мм | 330x330 | 400x400 | 420x420 | 500x500 | 500x400 | 590x530 | 455x410 |
| Характеристики впрыска | Диаметр посадочного фланца | мм | 100 | 125 | 125 | 160 | 160 | 160 | 125 |
| | Диаметр шнека | мм | 32 | 40 | 35 | 50 | 50 | 60 | 45 |
| | Отношение длины к диаметру | L/D | 20 | 20 | 20 | 20 | 20 | 20 | 20 |
| | Теоретический объем впрыска | см ³ | 131 | 231 | 168 | 442 | 315 | 933 | 320 |
| | Реальный объем впрыска по полистиролу | гр | 118 | 208 | 149 | 400 | 300 | 858 | 300 |
| Давление впрыска | бар | 1940 | 2025 | 2020 | 1946 | 1600 | 1715 | 1690 | |



www.metaplast-sp.spb.ru



www.metaplast-sp.spb.ru



www.metaplast-sp.spb.ru



www.metaplast-sp.spb.ru





www.metaplast-sp.spb.ru



www.metaplast-sp.spb.ru



www.met

Дробильные машины

Термостаты

Холодильные установки

Сушильные шкафы



МЕТАПЛАСТ

Ремонтный участок пресс-форм



Схема работы:

Наши преимущества:

1. Инженеры нашей компании имеют опыт работы более 15-ти лет.

2. У нас есть стандартные сквозные схемы организации проекта, включающие в себя: оценку стоимости проекта, с моделирование и проектирование, менеджмент проекта (согласование и подписание договоров, инженерное сопровождение и контроль изготовления форм), испытания форм и запуск их в промышленное производство.

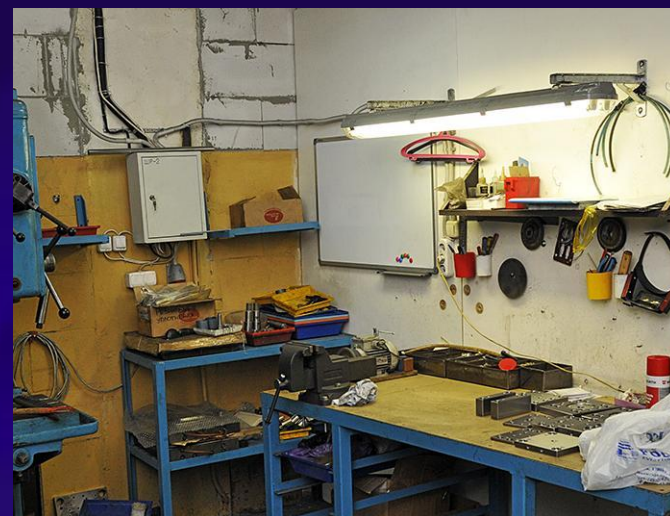
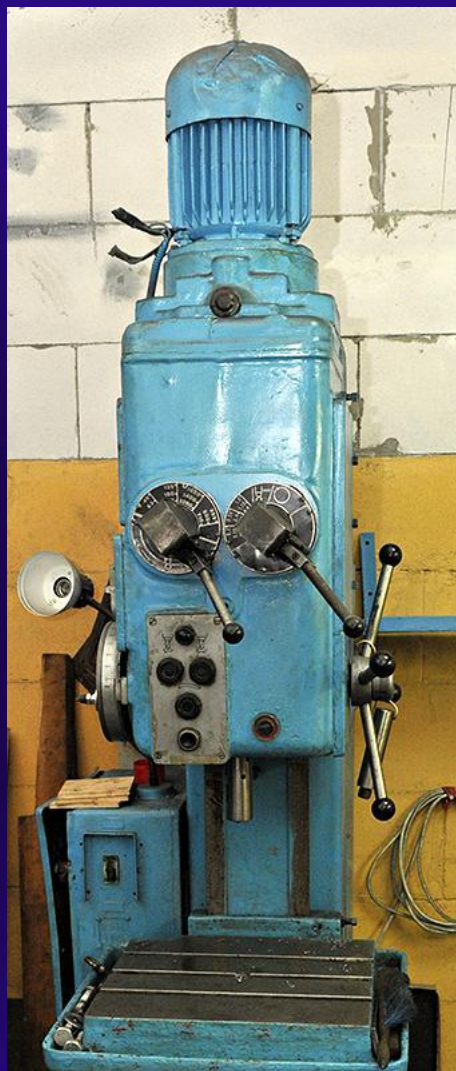
3. Наши сотрудники всегда открыты и готовы к предметному



Получение
технического
задания

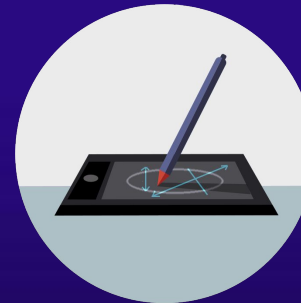

Моделирование



Согласование
технических
параметров проекта



Производство
пресс-формы



Проектирование



Подписание
договора



Запуск
пресс-формы в
промышленное
производство



METAPLAST

ООО Метапласт-СП работает на рынке производства пластиковых изделий более 12 лет. В числе наших клиентов такие известные компании как:

- ЗАО «Балтимор-Нева» - производство продуктов питания
- ОАО «Пивоваренная Компания «БАЛТИКА» - пивоваренная компания
- ЗАО «ЭЛЭС» - изготовление и монтаж эскалаторов метрополитена
- ЗАО «ЭЛЬГА» - завод по изготовлению рекламных материалов
- ООО «Кристалл Сервис» - изготовление кассово-расчетного оборудования для торговых сетей
- ЗАО «Совиталпродмаш» - производство торгового холодильного оборудования
- Группа компаний Фрегат - производство надувных лодок
- ООО «Саф-Нева» - поставка оборудования для хлебопекарен.
- ООО Нордверк - производство флагштоков уличных



Примеры наших работ:

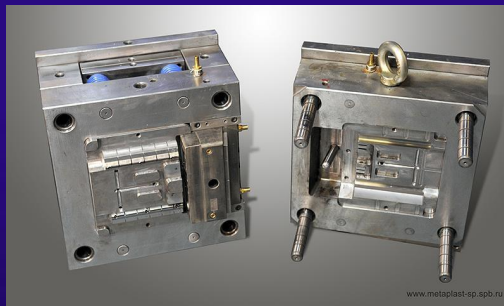
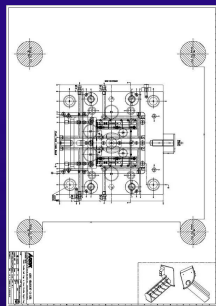
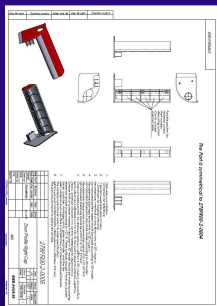
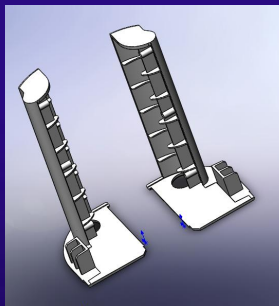

Заглушки FR 0004 0005

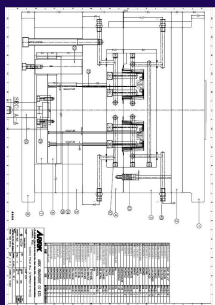
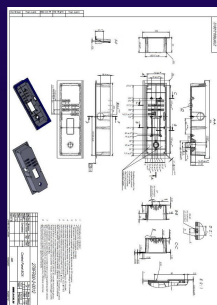
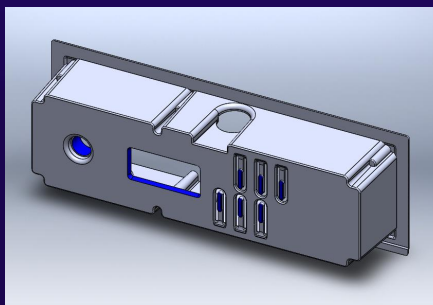

Корпус FR 0012

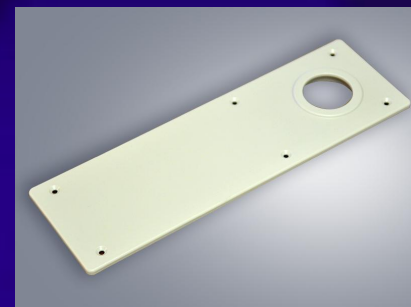
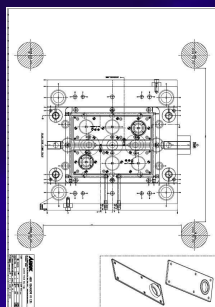
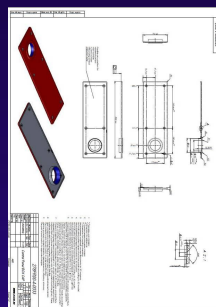

Крышка FR 0033

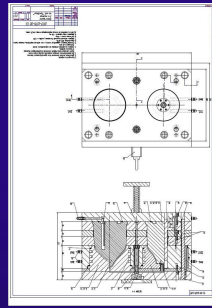
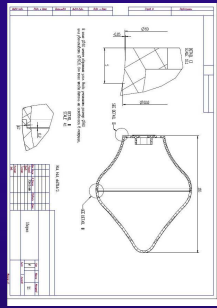
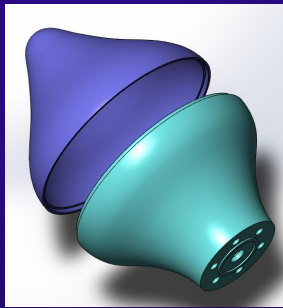

Навершие флагштока

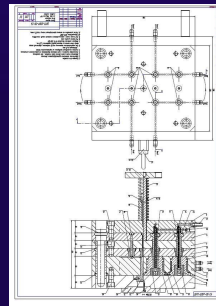
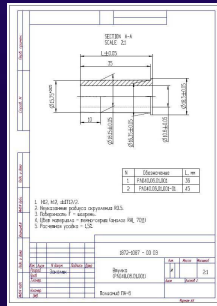
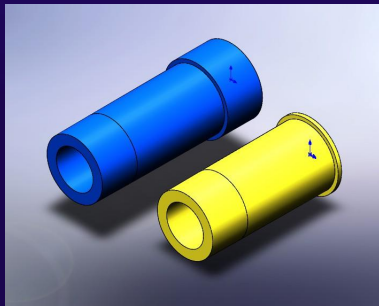

Втулка РЛ

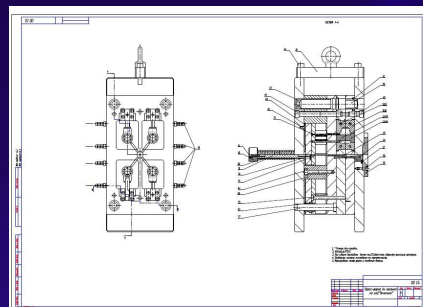
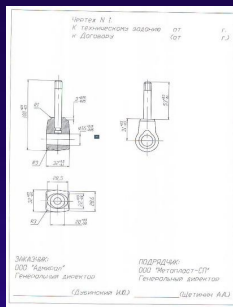
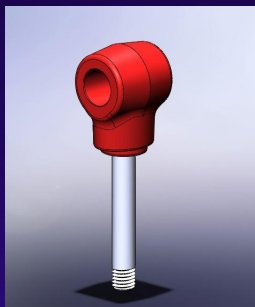

Вертлюг ключины

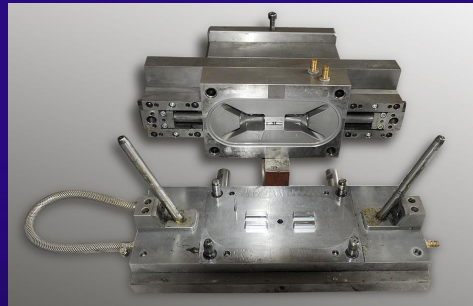
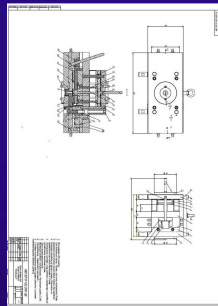
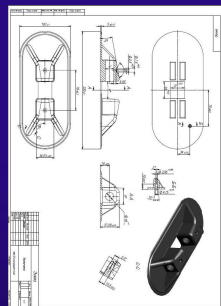

Основание уключины

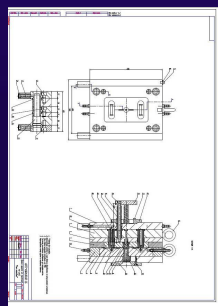
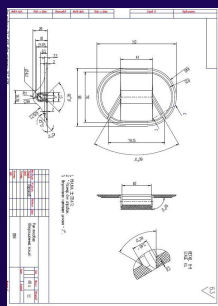
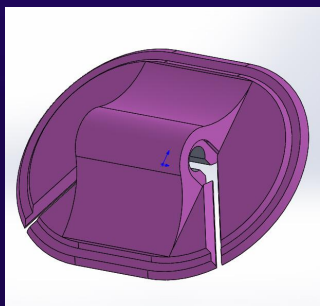

Рым

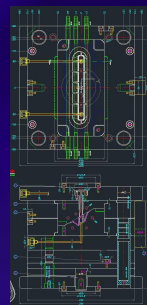
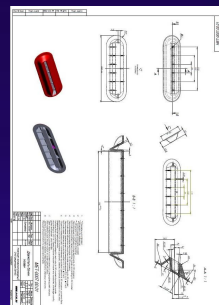
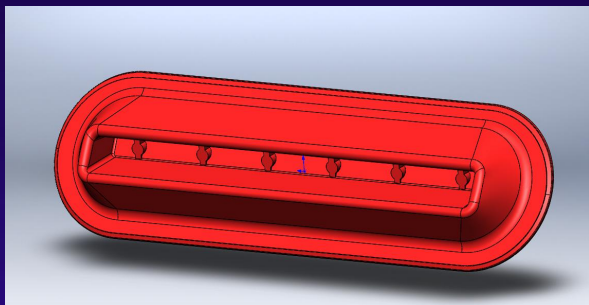

Держатель банки



МЕТАПЛАСТ

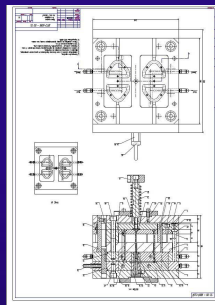
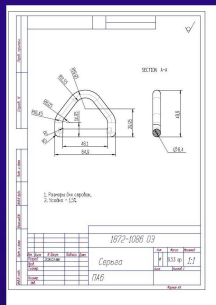
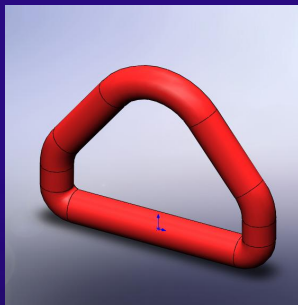

Серьга

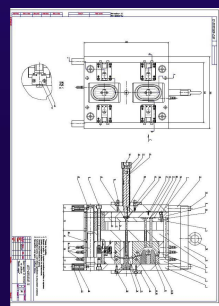
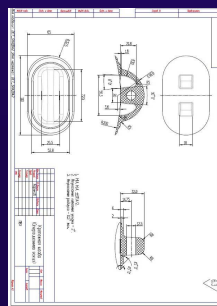
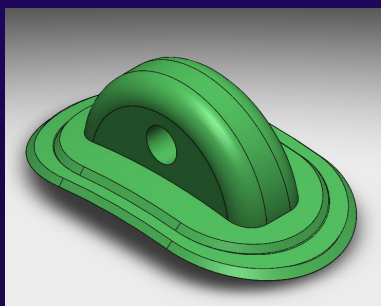

Шайба леера

Приходите к нам со своими идеями
и мы поможем Вам реализовать их.



Наши контакты:

ООО «МЕТАПЛАСТ-СП»

тел.: (812) 224-09-51

тел.: (812) 918-20-85

тел.: (812) 992-80-27

www.Metaplast-sp.spb.ru

e-mail: Metaplast-SP@yandex.ru

Для заказов: metaplast.sp@gmail.com

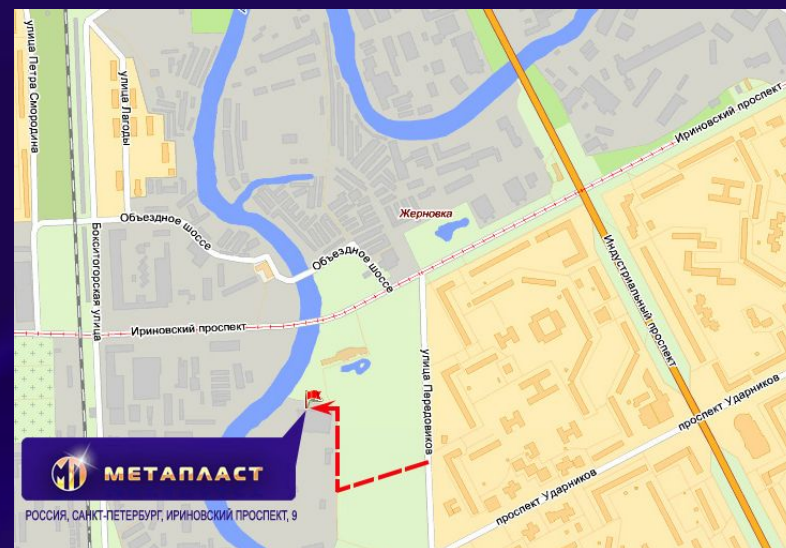

Санкт-Петербург,
Ириновский пр., д. 9